

文件名稱	內部控制制度-中程校務發展計畫(策略規劃)		
提案單位	研發處(校務發展組)		
文件版次	V5.0	生效日期	2020/6

三、中程校務發展計畫(策略規劃)處理業務

1. 流程圖：

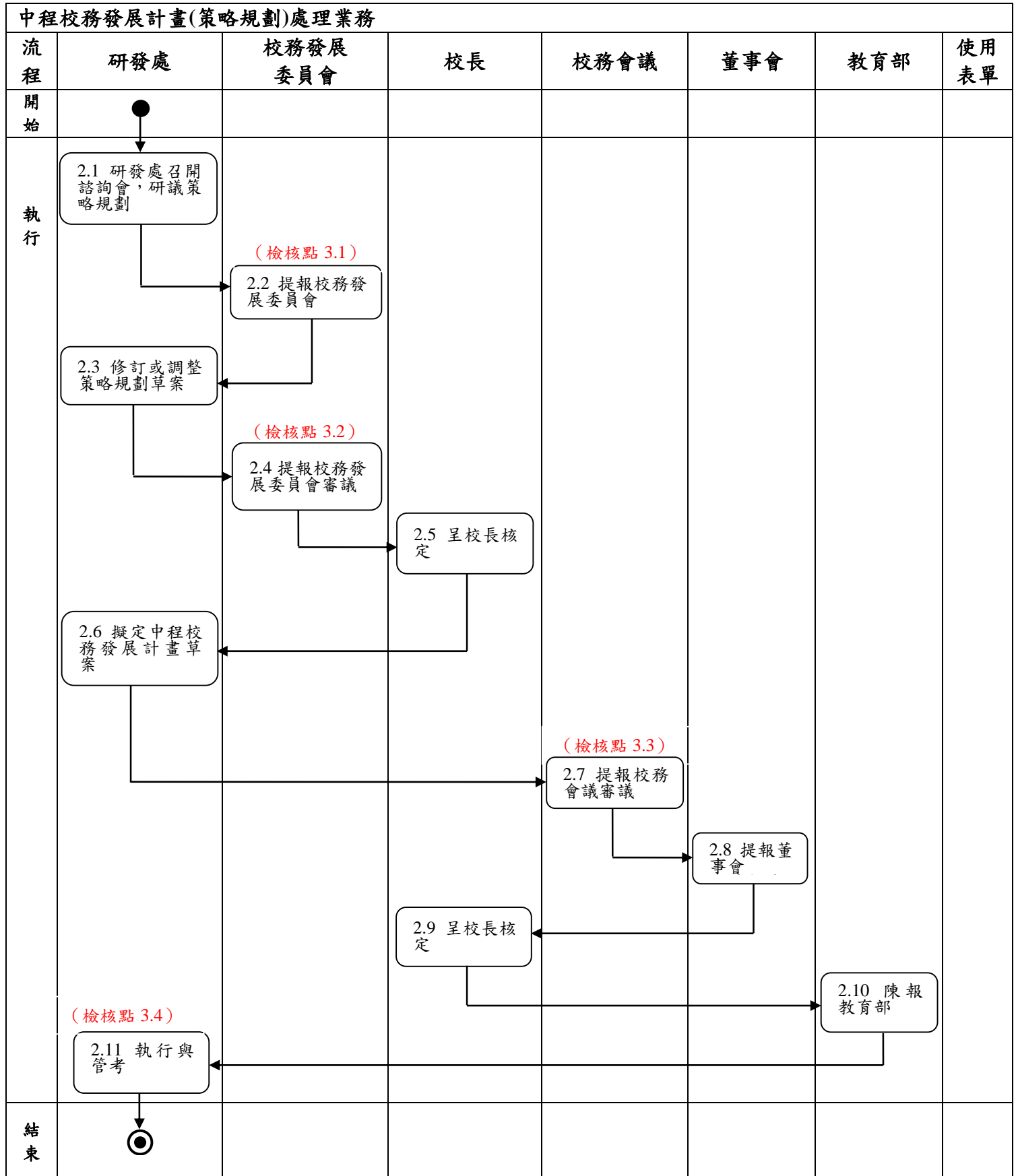

2. 作業程序：

文件名稱	內部控制制度-中程校務發展計畫(策略規劃)		
提案單位	研發處(校務發展組)		
文件版次	V5.0	生效日期	2020/6

為了因應高等教育未來環境的變遷，學校擬定三年的中程校務發展計畫(策略規畫)，以建立學校重點特色，提升教學、研究、服務績效，強化學生整體競爭力。

- 2.1 召開諮詢委員會，研議本校未來策略規劃與方向，並確認本校定位與願景。
- 2.2 提報校務發展委員會，針對策略規劃草案，提供卓見。(檢核點；參見控制重點 3.1)
- 2.3 修訂或調整本校策略規劃。
- 2.4 提報校務發展委員會，審議策略規劃。(檢核點；參見控制重點 3.2)
- 2.5 呈校長審閱後核定實施。
- 2.6 依據策略規劃，轉送相關策略之召集人，彙整各單位中程計畫資料，並撰寫新期程之中程校務發展計畫草案。
- 2.7 提報校務會議，審議新期程之中程校務發展計畫。(檢核點；參見控制重點 3.3)
- 2.8 提報董事會，審議新期程之中程校務發展計畫。
- 2.9 呈校長核定實施。
- 2.10 陳報教育部。
- 2.11 定期依據策略規劃、中程校務發展計畫之各項 KPI 指標設定與達成率檢核，並據以修訂策略規劃及未來校務發展計畫。(檢核點；參見控制重點 3.4)

3.控制重點：

- 3.1 提報校務發展委員會。
 - 3.1.1 提報校務發展委員會策略規劃進行研議，確認是否修訂。
 - 3.1.2 檢核策略規劃是否如期完成。
- 3.2 提報校務發展委員會審議。
 - 3.2.1 檢核策略規劃之研議程序是否完備。
 - 3.2.2 檢核策略規劃研議程序之相關文書資料是否完備。
 - 3.2.3 提報校務會議策略規劃進行最後審議，確認是否修訂。
- 3.3 審議新期程之中程校務發展計畫。
 - 3.3.1 檢核中程校務發展計畫之研議程序是否完備。
 - 3.3.2 檢核中程校務發展計畫研議程序之相關文書資料是否完備。
 - 3.3.3 提報校務會議中程校務發展計畫進行最後審議，確認是否修訂。
- 3.4 KPI 指標設定與達成率檢核。
 - 3.4.1 檢核中程校務發展計畫各項執行目標之量化與質化指標是否已修訂完成。
 - 3.4.2 訂定相關指標完成期限。
 - 3.4.3 定期查核各項指標達成概況，並提出檢討報告。
 - 3.4.4 針對中程校務發展計畫相關單位，進行改善意見回饋，並修訂執行方式或配套措施。

4.使用表單：

無

5.依據及相關文件：

- 5.1 銘傳大學校務發展委員會組織章程。